



MURATORI

Trinciatrici

Flail mowers-mulchers-shredders. Broyeurs. Mulchgeräte. Trituradoras.



RELIABILITY AND PROFESSIONALISM





serie **T**



indice

index - index - Inhaltverzeichnis - índice

ET	p. 05
MT19RG-MT19RGSV	p. 06-07
MT29	p. 08-09
MT31-MT31SV	p.10
MT31F-MT31FSV	p.11
MT31R-MT31RH	p. 12-13
MT40-MT40SV	p. 14
MT40F-MT40FSV	p. 15
MT61-MT61SV	p. 16-17
MT80-MT80H	p. 18-19
MT90	p. 20-21
MTL2	p. 22-23

Trinciatrici

Muratori produce versatili trinciatrici per trattori da 15 Hp a 120 Hp. Le trinciatrici sono costituite da un robusto telaio che supporta un rullo rotore su cui sono montati utensili flottanti (p.es. coltelli di vari tipi oppure mazze), i quali, mediante rotazione ad alta velocità, frantumano i prodotti presenti sul terreno come erba, arbusti, legna leggera, sarmenti di potatura, residui di colture ecc. e possono soddisfare le più disparate esigenze di aziende agricole, frutticultori, viticoltori, giardinieri, manutentori ecc. Tra le varie opzioni sono presenti la possibilità di attacco frontale, lo spostamento laterale (meccanico o idraulico) e svariate modalità per regolare l'altezza di taglio come slitte laterali, rulli o ruote (anteriori o posteriori) così da ottenere una trinciatura ottimale.

La gamma di trinciatrici Muratori comprende:

- Trinciaerba per trattori compatti, sia per uso professionale che hobbistico, ideali per l'utilizzo in spazi ristretti
- Trinciaerba con raccoglitore, dotati di contenitore per raccogliere l'erba trinciata oppure le foglie cadute sul terreno. Ideali per parchi, giardini, e campi sportivi.
- Svariati modelli di trinciastocchi e trinciasarmenti medi e pesanti che oltre su erba ed arbusti possono lavorare su residui colturali e sarmenti di potatura triturando anche quelli di grosso diametro.
- Trinciatrici laterali che possono essere utilizzate in posizione molto spostata rispetto al trattore e sono ideali per pulire banchine stradali, argini, fossati, siepi ecc.



FLAIL MOWERS-MULCHERS-SHREDDERS

Muratori produces versatile flail mowers, mulchers and shredders for tractors from 15 Hp to 120 Hp. These machines consist of a sturdy frame that supports a rotor shaft on which floating tools are mounted (e.g. knives of various types or hammers), which, by rotating at high speed, shred the products present on the ground such as grass, shrubs, light wood, pruning branches, crop residues, etc. and can satisfy the most various needs of farms, fruit growers, wine growers, gardeners, landscapers, etc. Among the various options there are the possibility of front mount, side shifting (mechanical or hydraulic) and various ways to adjust the cutting height such as side skids, rollers or wheels (front or rear) so as to obtain an optimal shredding. The range of Muratori machines includes:

- Flail mower for compact tractors, both for professional and hobby farming, ideal for use in confined spaces
- Flail mower with collector, equipped with a container to collect the chopped grass or leaves fallen on the ground. Ideal for parks, gardens, and sports fields.
- Various models of medium and heavy stalk choppers, mulchers and shredders which, in addition to grass and shrubs, can work on crop residues and pruning shoots, chopping even those of large diameter.
- Side flail mowers that can be used in a very displaced position from the tractor and are ideal for cleaning road banks, embankments, ditches, hedges, etc.



BROYEURS

Muratori produit des broyeurs polyvalents pour les tracteurs de 15 Hp à 120 Hp. Les broyeurs sont constitués d'un châssis robuste qui supporte un rotor sur lequel sont montés des outils flottants (par exemple des couteaux de différents types ou des marteaux), qui, en tournant à grande vitesse, écrasent les produits présents au sol tels que l'herbe, arbustes, bois léger, branches de taille, résidus de récolte, etc. et peuvent satisfaire les besoins les plus divers des exploitants, des fruiticulteurs, des vignerons, des jardiniers, des professionnels de l'entretien des espaces verts etc. Parmi les différentes options, il y a la possibilité d'attelage à l'avant, de déplacement latéral (mécanique ou hydraulique) et de diverses manières d'ajuster la hauteur de coupe comme des patins latéraux, des rouleaux ou des roues (avant ou arrière) afin d'obtenir un broyage optimal. La gamme de broyeurs Muratori comprend:

- Broyeur à fléaux pour herbe pour tracteurs compacts, aussi bien pour un usage professionnel qu'amateur, idéale pour une utilisation dans des espaces confinés
- Broyeur à fléaux avec collecteur, équipée d'un bac pour ramasser l'herbe hachée ou les feuilles tombées au sol. Idéal pour les parcs, jardins et terrains de sport.
- Différents modèles de broyeurs à tiges ou broyeurs à sarments moyennes et lourdes qui, en plus de l'herbe et des arbustes, peuvent travailler sur les résidus de culture et les bois de taille, en broyant également ceux de gros diamètre.
- Broyeurs latéraux utilisables en position très décalée par rapport au tracteur et idéaux pour le nettoyage des berges, remblais, fossés, haies etc.



MULCHGERÄTE

Muratori produziert vielseitige Mulcher für Traktoren von 15 bis 120 PS. Die Schlegelmäher bestehen aus einem stabilen Rahmen, welche eine Rotorwelle trägt, auf der schwimmende Werkzeuge montiert sind (z. B. Hammer oder verschiedene Typen von Messer). Diese Werkzeuge zerkleinern durch die hohe Rotationsgeschwindigkeit der Rotorwelle, die auf dem Boden aufgewachsene Produkte wie Gras und Sträucher, ueber leichtes Holzreste, Äste, Ernterückstände usw. hinaus und können die unterschiedlichsten Bedürfnisse von Bauernhöfen, Obstbauern, Weinbauern, Gärtnern, Wartungsarbeitern usw. befriedigen. Unter den verschiedenen Optionen gibt es die Möglichkeit der Frontaufnahme, des seitlichen Vershub (mechanisch oder hydraulisch) und verschiedene Art und Weise der Einstellung der Schnitthöhe wie seitliche Kufen, Rollen oder Räder (vorne oder hinten), so dass ein optimales Häckslergut /Mulchgut zu erzielen. Das Sortiment der Muratori-Mulcher umfasst:

- Mulchgeraete für Kompakttraktoren, sowohl für den professionelle Einsatz als auch für den Hobbygebrauch, ideal für die Arbeit in engsten Räume
- Mulcher mit Aufsammler, mit einem Sammelbehälter erteilt zur Aufnahme des gleichzeitig geschnittenen Grases oder gefallener Blätter. Ideal für Parks, Gärten und Sportplätze.
- Verschiedene Modelle von mittelschweren und schweren Schlegelhäckslern und Schlegelmähern, die neben Gras und Sträuchern können Ernterückstände und Beschneiden bearbeiten und bis zur Zerbrechen diejenige die mit großem Durchmesser.
- Seitenmulcher, die in Bezug auf den Traktor in einer sehr versetzten Position verwendet werden können und sich ideal zum Reinigung von Straßenbanketten, Böschungen, Gräben, Hecken usw. eignen.



TRITURADORAS

Muratori produce trituradoras polivalentes para tractores de 15 a 120 Hp. Las trituradoras constan de un robusto bastidor que soporta un rodillo rotor sobre el que se montan herramientas flotantes (p. Ej., Cuchillos de varios tipos, martillos o mazas) que, al girar a alta velocidad, Trituran los productos presentes en el suelo como hierba, arbustos, madera clara, ramas de poda, residuos de cultivos, etc. y puede satisfacer las más diversas necesidades de fincas, fruticultores, viticultores, jardineros, trabajadores de mantenimiento, etc. Entre las diversas opciones se encuentra la posibilidad de enganche frontal, desplazamiento lateral (mecánico o hidráulico) y diversas formas de ajustar la altura de corte como patines laterales, rodillos o ruedas (delanteras o traseras) para obtener una trituración óptima. La gama de trituradoras Muratori incluye:

- Trituradoras para hierba para tractores compactos, tanto para uso profesional como para aficionados, ideal para uso en espacios reducidos
- Trituradora con recolector, equipada con un contenedor para recoger la hierba picada o las hojas caídas al suelo. Ideal para parques, jardines y campos deportivos.
- Varios modelos de trituradores de tallos medianos y pesados que, además del césped y arbustos, pueden trabajar sobre residuos de cultivos y sarmientos de poda, triturando incluso los de gran diámetro.
- Trituradoras laterales que se pueden utilizar en una posición muy desplazada con respecto al tractor y son ideales para la limpieza de terraplenes, andenes, cunetas, setos, etc.

Trinciatrice per uso hobbistico

Trinciaerba per uso hobbistico adatto all'uso su qualsiasi trattore compatto fino a 20 HP. Molto versatile, è dotato di coltelli universali che gli consentono di lavorare efficacemente su tutti i tipi di erba.

EQUIPAGGIAMENTO DI SERIE:

- Attacco a 3 punti cat.1N
- Albero cardanico
- Moltiplicatore con ruota libera interna
- Rullo posteriore
- Coltelli ad "Y" o mazze sul rotore
- Conforme alle norme CE

A RICHIESTA:

- Slitte laterali
- Attacco a 3 punti cat. 0



Coltelli ad "Y"
"Y" shaped knives
Couteaux "Y"
"Y" Messer
Cuchillos "Y"



Mazza leggera
Light hammer
Marteau léger
Leichter Hammer
Mazas ligeras



Flail mower for hobby farming

Hobby farm flail mower. Can be used on any compact tractor up to 20 HP. Versatile mower supplied with "Y" shaped knives allowing a very clean cut on every kind of grass.

STANDARD EQUIPMENT:

3-point linkage cat. 1N • Standard drive line • Overrun clutch in gearbox • Rear levelling roller • Rotor with "Y" knives or hammers • Built according CE rules

ON REQUEST:

Side skids
3-point linkage cat. 0



Broyeur pour utilisation en motoplaisance

Broyeur pour motoplaisance indiqué pour les types de tracteurs compacts jusqu'à 20 CV. Il est très versatile, équipé de couteaux «Y» qui permettent d'hacher proprement sur tous les types d'herbe.

DOTATION STANDARD:

Attelage 3-points Cat. 1N • Cardan standard • Roue libre dans le boîtier • Rouleau d'appui • Rotor à couteaux "Y" ou marteaux • Construit selon les normes CE

OPTIONS:

Patins d'appuis
Attelage 3-points Cat. 0



Mulchgerät für Hobby-Einsatz

Das Modell ET ist für den Hobby-Einsatz geeignet und kann auf irgendwelchen Kompakt-Schlepper angewandt werden. Es ist sehr vielseitig: die "Y" - Messer wirken leistungsfähig auf alle Sorten von Grass.

SERIENAUSRÜSTUNG:

3-Punkt Anschluss Kat. 1N • Gelenkwelle • Innerer Freilauf im Getriebe • Hintere Walze • Rotor mit "Y" Messern oder leichten Hämmern • Gemäß "CE" Normen erzeugt

SONDERAUSSTATTUNG:

Seitliche Stützkufen
3-Punkt Anschluss Kat. 0



Triduradora para hobby







Triduradora para uso hobby, adecuada para su uso en cualquier tractor compacto de hasta 20 HP. Muy versátil, está equipado con cuchillos universales que le permiten trabajar eficazmente en todo tipo de césped.

EQUIPAMIENTO DE SERIE:

Conexión de 3 puntos Cat. 1N • Cár-dan Multiplicador con rueda libre interna • Rodillo de apoyo trasero • Posibilidad de montar cuchillos "Y" o mazas en el rotor • A cumplimiento de las normas CE

A PETICIÓN:

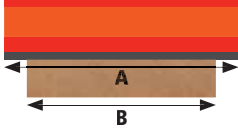
Patines laterales
Conexión de 3 puntos Cat. 0

MOD.	 HP - CV - PS										 Kg - LBS	
	MED	MAX	n.	N.	RPM/UPM	RPM/UPM	A: CM	A: INCH	B: CM	B: INCH	Kg	Lbs
ET - 85	12-14	20	24	12	540	2160	94	37	85	33	98	214
ET - 105	12-14	20	32	16	540	2160	114	45	105	42	109	238
ET - 125	12-16	20	40	20	540	2160	134	53	125	50	119	259

A = larghezza - width - largeur - Breite - ancho • B = larghezza di lavoro - working width - largeur de travail - Arbeitsbreite - anchura de trabajo

MT19RG-MT19GSV

Trinciatrice per trattori fino a 25 hp

min **14HP** max **25HP**

Trinciaerba robusto e compatto con scatola trasmissione sovradimensionata in ghisa. Può montare diversi tipi di utensili e grazie alle numerose opzioni e configurazioni disponibili può soddisfare le esigenze più diverse.

EQUIPAGGIAMENTO DI SERIE:

- Attacco a 3 punti cat. 1N.
- Coltelli ad "Y" o mazze sul rotore
- Rullo posteriore di appoggio regolabile in altezza
- Moltiplicatore in ghisa con ruota libera interna
- Applicabile su PTO a 540 oppure 1000 giri/min.
- Cardano standard
- Conforme alle norme CE

A RICHIESTA:

- Attacco a 3 punti posteriore cat. 0
- Versione attacco frontale rapido cat. 0
- Kit ruote anteriori
- Slitte laterali
- Versione attacco frontale
- Spostamento laterale a manovella o con cilindro idraulico (disponibile sia per versione con attacco posteriore che frontale)



Coltelli ad "Y"
"Y" shaped knives
Couteaux "Y"
"Y" Messer
Cuchillos "Y"



Mazza leggera
Light hammer
Marteau léger
Leichter Hammer
Mazas ligeras



Flail mower for tractors up to 25 hp

Sturdy and compact flail mower with oversized cast iron gear box. It can mount different types of tools and thanks to the numerous options and configurations available it can satisfy the most different needs.

STANDARD EQUIPMENT:

3-point linkage cat. 1N. • Rotor with "Y" knives or hammers • Rear roller adjustable in height. • Cast iron gearbox with overrun clutch. • Applicable on PTO at 540 or 1000 rpm. • Standard drive line • Complies with CE standards.

ON REQUEST:

3-point linkage cat. 0 • Quick front linkage Cat "0" • Kit of front wheels • Side skids. • Front mounting version • Side shifting by handle or with hydraulic cylinder (available for both rear and front mounting).



Broyeur pour tracteurs jusqu'à 25 cv

Broyeur à fléaux pour herbe, robuste et compacte avec boîte de transmission surdimensionnée en fonte. Il peut monter différents types d'outils et grâce aux nombreuses options et configurations disponibles, il peut satisfaire les besoins les plus divers.

DOTATION STANDARD:

Attelage 3 points 1N. • Rotor à couteaux "Y" ou marteaux • Rouleau d'appui arrière réglable en hauteur. • Boîtier en fonte avec roue libre. • Applicable sur prise de force à 540 ou 1000 tr / min. • Cardan standard • Conforme aux normes CE.

OPTIONS:

Attelage 3 points 0 • Kit attelage frontale rapide Cat. 0 triangle • Kit roues avant • Patins lateraux • Version pour attelage à l'avant • Déplacement latéral par manivelle ou avec vérin hydraulique (disponible soit pour attelage arrière que à l'avant).

MOD.	HP - CV - PS		N.	N.	RPM/UPM	A B				Kg - LBS	
	MED	MAX				A: CM	A: INCH	B: CM	B: INCH	Kg*	Lbs*
MT19RG - 080	14	25	24	12	2106	90	36	80	32	110	243
MT19RG - 105	16	25	32	16	2106	115	45	105	41	130	287
MT19RG - 130	18	25	40	20	2106	140	56	130	52	150	331

A = larghezza - width - largeur - Breite - ancho • B = larghezza di lavoro - working width - largeur de travail - Arbeitsbreite - anchura de trabajo

(* Il peso aumenta di 23 Kg nella versione con spostamento laterale idraulico. Il peso aumenta di 12 Kg nella versione con kit attacco frontale.

(* The weight of the version with side shift with hydraulic cylinder increases 23 Kg (50 lbs). The weight of the front linkage version increases 12 Kg (26 lbs).

(* Bei Der Ausführung mit hydraulischer Seitverstellung erhöht sich das Gewicht um 23 kg. In der Version mit Frontanbau erhöht sich das Gewicht um 12 kg.

(* Le poids de la version déplaçable avec vérin hydraulique augmente 23 kg. Le poids de la version avec kit attelage frontal augmente 12 kg.

(* El peso aumenta en 23 kg en la versión con movimiento lateral hidráulico. El peso aumenta en 12 kg en la versión con kit de ataque frontal.

MT19FRG



MT19RGSV



MT19FRGSV



Mulchgerät für Traktoren bis 25 ps

Robuste und kompakte Schlegelmäher mit übergroßem Getriebegehäuse aus Gusseisen. Es kann verschiedene Sorten von Werkzeugen montieren und dank der zahlreichen Optionen und verfügbaren Konfigurationen, den unterschiedlichsten Anforderungen gerecht werden.

SERIENAUSRÜSTUNG:

3-Punkt-Anschluss Kat. 1N. • Rotor mit "Y" Messern oder leichten Hämmern
• Hintere Stützwalze in der Höhe verstellbar. • Freilauf in gusseisernem Getriebe eingeschlossen. • Für Zapfwelle mit 540 oder 1000 U / min. • Standard-Gelenkwelle • Gemaess den CE-Normen

SONDERAUSSTATTUNG:

3-Punkt-Anschluss Kat. 0 • Version für Frontkuppeldreieck Kat. 0 • Hinterer räder
• Seitliche Stützkufen • Frontanbauversion auch mit Kuppeldreieck Kat. 0 • Seitliche Verstellung durch Kurbel oder mit Hydraulikzylinder (sowohl für die Heck- als auch für die Frontanbau verfügbar).



Trituradora para tractores hasta 25 hp

Robusta y compacta trituradora con caja de transmisión de hierro fundido de gran tamaño. Puede montar diferentes tipos de útiles y gracias a las numerosas opciones y configuraciones disponibles puede satisfacer las más diversas necesidades.

EQUIPAMIENTO DE SERIE:

Conexión de 3 puntos cat. 1N. • Posibilidad de montar cuchillos "Y" o mazas en el rotor • Rodillo de apoyo trasero regulable en altura. • Multiplicador en hierro fundido con rueda libre interna • Aplicable en toma de fuerza a 540 o 1000 rpm. • Cardan standard • A cumplimiento de las normas CE.

A PETICIÓN:

Conexión de 3 puntos cat. 0 • Conexión de 3 puntos frontal rapido • Kit de ruedas delanteras • Patines laterales • Versión de montaje frontal • Desplazamiento lateral por manivela o con cilindro hidráulico (disponible tanto para montaje trasero como frontal).



MT29

min 12HP max 30HP

Trinciaerba per trattori

Trinciaerba per prati, giardini, parchi. Particolarmente versatile e robusto, sia per uso professionale che hobbystico può trinciare anche tralci di vite e piccole potature. Adatto a tutti i tipi di piccoli trattori, ha nella facilità di uso e nella qualità di taglio i suoi punti di forza.

EQUIPAGGIAMENTO DI SERIE:

- Attacco a 3 punti cat.1
- Albero cardanico
- Moltiplicatore in ghisa con ruota libera interna
- Rullo posteriore
- Coltelli universali ad "Y"
- Conforme alle norme CE.

A RICHIESTA:

- Slitte laterali.
- Coltelli a spatola flottanti.
- Mazze leggere.
- Moltiplicatore con rotazione antioraria



Coltelli ad "Y"
"Y" shaped knives
Couteaux "Y"
"Y" Messer
Cuchillos "Y"



Coltelli a spatola
Paddle knives
Couteaux à cuillère
Spachtelmesser
Cuchillos a espátula



Mazza leggera
Light hammer
Marteau léger
Leichter Hammer
Mazas ligeras



Flail mower for tractors

Flail mower for lawns, gardens, parks. Particularly versatile and robust, both for professional and hobby use it can also shred vine shoots and small prunings. Suitable for all types of small tractors, its strengths are ease of use and cutting quality.

STANDARD EQUIPMENT:

3-point linkage Cat. 1 • Standard drive line • Cast iron gearbox with overrun clutch • Rear leveling roller • "Y" shaped knives • Built according CE rules.

ON REQUEST:

Side skirts • Floating scoop knives (paddle knives) • Lightweight hammers • Gearbox with counterclockwise rotation



Broyeur pour tracteurs

Broyeur pour champs, pelouses, jardins, parcs. Particulièrement polyvalent et robuste, il s'adresse aussi bien à un usage professionnel qu'à la plaisance et peut également broyer des sarments de vigne et des petites tailles. Applicable à tous types de petits tracteurs, ses points forts sont la facilité d'utilisation et la qualité de coupe.

DOTATION STANDARD:

Attelage 3-points Cat. 1 • Cardan Standard • Boîtier en fonte avec roue libre • Rouleau arrière • Couteaux "Y" • Construit selon les normes CE.

OPTIONS:

Patins lateraux • Couteaux à cuillère • Marteaux légers • Boîtier avec rotation en sens inverse

MOD.	HP - CV - PS		N.	N.	N.	RPM/UPM	RPM/UPM	A: CM A: INCH B: CM B: INCH				Kg - LBS	
	MED	MAX						Kg	Lbs				
MT29 - 105	12-18	30	32	16	16	540	2550	114	45	105	41	156	344
MT29 - 130	18-22	30	40	20	20	540	2550	138	54	130	51	181	399
MT29 - 155	22-25	30	48	24	24	540	2550	162	64	153	61	200	441
MT29 - 180	25-30	30	56	28	28	540	2550	185	73	177	70	219	483

A = larghezza - width - largeur - Breite - ancho • B = larghezza di lavoro - working width - largeur de travail - Arbeitsbreite - anchura de trabajo



Mulchgerät für Schlepper

Mulchgerät für Rasen, Wiese, Parks. Besonders vielseitig und robust ist es sowohl für den Profi, als auch für den Hobbyeinsatz geeignet und kann auch Weinrebenriebe und kleine Schnittreste zerkleinern. Geeignet für alle Sorten von Kleintraktoren. Seine Stärken sind Benutzerfreundlichkeit und Schnittqualität.

SERIENAUSRÜSTUNG:

3-Punkt Anschluss Kat.1 • Gelenkwelle • Freilauf in gusseisernem Getriebe eingeschlossen • Hintere Walze • "Y" Messer • Gemäß "CE" Normen erzeugt.

SONDERAUSSTATTUNG:

Seitliche Stützkufen • Spachtelmesser fuer Rasenfeinschnitt • Leichte Hämmer • Getriebe mit linksdrehender Rotation anstatt



Trituradora para tractores

Trituradora para campos, césped, jardines, parques. Particularmente versátil y robusta, es adecuada tanto para uso profesional como para el hobby y también puede triturar sarmientos y pequeñas podas. Apto para todo tipo de tractores pequeños, sus puntos fuertes son la facilidad de uso y la calidad de corte.

EQUIPAMIENTO DE SERIE:

Conexión de 3 puntos Cat. 1 • Cardán standard • Multiplicador en en hierro fundido con rueda libre interna • Rodillo trasero de apoyo • Cuchillos "Y" • A cumplimiento de las normas CE

A PETICIÓN:

Patines laterales • Cuchillos de espátula flotantes • Mazas ligeras • Multiplicador con rotación antihoraria

MT31-MT31SV

min
15HP

max
35HP

Trinciaerba e trinciasarmenti per vigneto

Trinciatrice per erba, tralci di vite e piccole patate. La possibilità di montare lo spostamento laterale e di utilizzare vari tipi di utensile rendono questa macchina adatta all'utilizzo nelle più svariate condizioni. È ideale per soddisfare tutte le esigenze della piccola azienda agricola oltre che di manutentori del verde, vivaisti ecc.

EQUIPAGGIAMENTO DI SERIE:

- Attacco a 3 punti cat. 1 in tubo
- Albero cardanico
- Moltiplicatore in ghisa con ruota libera interna
- Rullo posteriore
- Possibilità di montare vari tipi di utensili sul rotore
- Telaio rinforzato con doppia lamiera
- Conforme alle norme CE.

A RICHIESTA:

- Versione per presa di forza a 1000 giri/min
- Versione per presa di forza a 2000 giri/min
- Slitte laterali.
- Spostamento laterale con cilindro idraulico (solo 130-155-180)
- Kit rullo anteriore e ruote posteriori (suggerito nella versione Verticut al posto del rullo posteriore)
- Kit bandelle anteriori in lamiera al posto delle bandelle in gomma



Coltelli ad "Y"
"Y" shaped knives
Couteaux "Y"
"Y" Messer
Cuchillos "Y"



Coltelli a spatola
Paddle knives
Couteaux à cuillère
Spachtelmessern
Cuchillos a espátula



Mazza leggera
Light hammer
Marteau léger
Leichter Hammer
Mazas ligeras



Coltelli "Verticut"
"Verticut" knives
Couteaux "Verticut"
"Verticut" Messer
Cuchillos "Verticut"



Flail mower for vineyard

Flail mower for grass, grapevine shoots and small prunings. The possibility of mounting the side offset and different shaped tools fit this model to the use in various conditions. It is an ideal implement, which satisfies the small farm as well as green maintenance and garden centres.



Broyeur a herbe pour vignoble

Broyeur à herbe, sarments de vigne et petites émondés. Grace à la possibilité de monter le déplacement latéral et les différents utensiles, cette machine est tout a fait apte à l'utilisation dans les plusieurs conditions. Il est aussi idéal pour satisfaire toutes les exigences de la petite exploitation agricole ainsi que les entretiens de vert loisirs et pépinières.



Mulchgerät für Weingarten

Mulchgerät für Gras, Rebschösslinge und Triebe. Es besteht die Möglichkeit, die seitliche Verstellung zu montieren und verschiedene Werkzeuge zu benutzen: dadurch ist das Gerät vielseitig und anwendbar in verschiedenen Arbeitsbedingungen. Das Gerät erfüllt alle Ansprüche der kleinen Landbetrieben, Baumschulen und Wartung von Grünanlagen.



Trituradora y desfibradora viñedos

Trituradora para hierba, sarmientos de vid y pequeñas podas. La posibilidad de montar el desplazamiento lateral y de utilizar varios tipos de útiles, hace esta máquina adecuada para su uso en las más variadas condiciones. Es la máquina ideal para satisfacer todas las necesidades de las pequeñas empresas agrícolas, así como los mantenedores del verde, horticultores ecc..

STANDARD EQUIPMENT:

Tube 3-point linkage Cat. 1 • Drive-line • Cast iron gearbox including free wheel • Rear roller • Rotor with different kind of tools • Reinforced frame with double metal sheet • Built according CE rules.

DOTATION STANDARD:

Attelage 3-points en tube Cat.1 • Cardan standard • Boîtier en fonte avec roue libre • Rouleau arrière • Possibilité de monter différent couteaux ou marteaux sur le rotor • Châssis renforcé avec double tôle • Construit selon les normes CE.

SERIENAUSRÜSTUNG:

3-Punkt Rohr-Anschluss Kat.1 • Gelenkwelle • Innerer Freilauf in gusseisernem Getriebe • Hinterer Walze • Rotor mit Y-Messern, mit Spachtelmessern oder leichten Hämmern • Verstärkter Rahmen mit doppltem Blech • Gemäß " CE " Normen erzeugt.

EQUIPAMIENTO DE SERIE:

Conexión de 3 puntos Cat. 1 en tubo • Cardán standard • Moltiplicador en en hierro fundido con rueda libre interna • Rodillo trasero de apoyo • Posibilidad de montar varios tipos de herramientas en el rotor • Telar reforzado con doble chapa • A cumplimiento de las normas CE

ON REQUEST:

1000 RPM PTO version • 2000 RPM PTO version Side skids • Side offset through hydraulic cylinder (130-155-180 only) • Front roller and rear wheels kit (suggested with Verticut knives) • Kit front metal sheet hinges, instead of rubber strips

OPTIONS:

Version pour prise de force 1000 tours • Version pour prise de force 2000 tours • Patins latéraux • Déplacement latéral par vérin hydraulique (seulement pour 130-155-180) • Kit rouleau avant et roues arrière (conseillé avec couteaux Verticut) • Kit palettes de protection avant en fer, au lieu de la protection en caoutchouc

SONDERAUSSTATTUNG:

Version fuer Zapfwelle 1000 umd./min • Version fuer Zapfwelle 2000 umd./min Seitliche Stützkufern • Seitliche Verstellung durch Hydr. Zylinder (nur für 130-155-180) • Nivellierungfrontwalze und Satz Heckräder (mit "Verticutmessern empfohlen) • Kit Steinschlagschutz durch Blechleisten statt Gummibänder

A PETICIÓN:

Versión para toma de fuerza de 1000 rpm • Versión para toma de fuerza de 2000 rpm • Patines laterales • Desplazamiento lateral con cilindro hidráulico (solo para 130-155-180) • Kit rodillo delantero y ruedas traseras (sugerido con cuchillos Verticut) • Kit de bisagras frente de chapa en lugar de tiras de goma

MOD.	HP - CV - PS		N.	N.	N.	N.	RPM/UPM	RPM/UPM	A: B				Kg - LBS	
	MED	MAX							A: CM	A: INCH	B: CM	B: INCH	Kg	Lbs
MT31 - 105	15-20	35	32	16	16	32	540	2550	114	45	105	41	169	373
MT31 - 130	20-25	35	40	20	20	40	540	2550	139	55	130	51	192	423
MT31 - 155	25-30	35	48	24	24	48	540	2550	164	65	153	60	212	467
MT31 - 180	30-35	35	56	28	28	56	540	2550	186	73	177	70	229	505

A = larghezza - width - largeur - Breite - ancho • B = larghezza di lavoro - working width - largeur de travail - Arbeitsbreite - anchura de trabajo
 NOTA: Il peso aumenta di 26 Kg nella versione con spostamento laterale idraulico. - NOTE: The weight of the version with hydraulic cylinder side shifting increases 26 Kg (60 lbs).
 REMARQUE: Le poids de la version déplaçable avec vérin hydraulique augmente 26 kg. - HINWEIS: Bei Der Ausführung mit hydraulischer Seitverstellung erhöht sich das Gewicht um 26 kg. - NOTA: El peso aumenta 26 kg en la versión con desplazamiento lateral hidráulico.

MT31F-MT31FSV

min
15HP

max
35HP

Trinciatrice frontale per erba e tralci di vite

Questa versione aggiunge alle caratteristiche e prestazioni dell'MT31 la possibilità di attacco frontale, a richiesta anche con spostamento laterale mediante cilindro idraulico.

EQUIPAGGIAMENTO DI SERIE:

- Attacco a 3 punti cat. 1 in tubo
- Albero cardanico
- Moltiplicatore in ghisa con ruota libera interna e presa di forza passante
- Rullo posteriore
- Possibilità di montare vari tipi di utensili sul rotore
- Telaio rinforzato con doppia lamiera
- Conforme alle norme CE.

A RICHIESTA:

- Versione per presa di forza a 1000 giri/min
- Versione per presa di forza a 2000 giri/min
- Slitte laterali.
- Spostamento laterale con cilindro idraulico (solo 130-155-180)
- Kit bandelle anteriori in lamiera al posto delle bandelle in gomma
- Kit ruote anteriori



Coltelli ad "Y"
"Y" shaped knives
Couteaux "Y"
"Y" Messer
Cuchillos "Y"



Coltelli a spatola
Paddle knives
Couteaux à cuillère
Spachtelmessern
Cuchillos a espátula



Mazza leggera
Light hammer
Marteau léger
Leichter Hammer
Mazas ligeras



Front mount flail mower for grass and vine pruning

This version adds to the characteristics and performances of the MT31, the possibility of front mount, also available on request with hydraulic side offset.

STANDARD EQUIPMENT:

- Tube 3-point linkage Cat. 1
- Drive-line
- Cast iron gearbox including free wheel and double PTO
- Rear roller
- Rotor with different kind of tools
- Reinforced frame with double metal sheet
- Built according CE rules.

ON REQUEST:

- 1000 RPM PTO version
- 2000 RPM PTO version
- Side skids
- Side offset through hydraulic cylinder (130-155-180 only)
- Kit front metal sheet hinges, instead of rubber strips
- Kit of front wheels



Broyeur frontal pour herbe et sarments

Cette version ajoute aux caractéristiques et performances du MT31, la possibilité de attelage frontale, également disponible sur demande avec déport latéral hydraulique.

DOTATION STANDARD:

- Attelage 3-points en tube Cat.1
- Cardan standard
- Boîtier en fonte avec roue libre et double prise de force
- Rouleau arrière
- Possibilité de monter différent couteaux ou marteaux sur le rotor
- Châssis renforcé avec double tôle
- Construit selon les normes CE.

OPTIONS:

- Version pour prise de force 1000 tours
- Version pour prise de force 2000 tours
- Patins latéraux
- Déplacement latéral par vérin hydraulique (seulement pour 130-155-180)
- Kit palettes de protection avant en fer, au lieu de la protection en caoutchouc
- Kit roues avant



Mulchgerät im Frontanbau für Gras und Rebenschösslinge

Diese Version ergänzt die Eigenschaften und Leistungen des MT31 durch die Möglichkeit des Frontanbau 3Punkt und, der auf Wunsch auch mit seitlicher Bewegung mittels Hydraulikzylinder erhältlich ist.

SERIENAUSRÜSTUNG:

- 3-Punkt Rohr-Anschluss Kat.1
- Gelenkwelle
- Innerer Freilauf in gusseisernem Getriebe mit Zapfwelle Durchtrieb
- Hinterer Walze
- Rotor mit Y-Messern, mit Spachtelmessern oder leichten Hämmern
- Verstärkter Rahmen mit doppletem Blech
- Gemäß "CE" Normen erzeugt.

SONDERAUSSTATTUNG:

- Version fuer Zapfwelle 1000 umd./min
- Version fuer Zapfwelle 2000 umd./min
- Seitliche Stutzkufen
- Seitliche Verstellung durch Hydr. Zylinder (nur für 130-155-180)
- Kit Steinschlagschutz durch Blechleisten statt Gummibände
- Hinterer räder



Trituradora con conexión frontal para hierba, sarmientos de vid









Esta versión añade a las características y prestaciones del MT31 la posibilidad de enganche frontal, disponible también bajo pedido con movimiento lateral mediante cilindro hidráulico.

EQUIPAMIENTO DE SERIE:

- Conexión de 3 puntos Cat. 1 en tubo
- Cardán standard
- Multiplicador en en hierro fundido con rueda libre interna y PTO pasante
- Rodillo trasero de apoyo
- Posibilidad de montar varios tipos de herramientas en el rotor
- Telar reforzado con doble chapa
- A cumplimiento de las normas CE

A PETICIÓN:

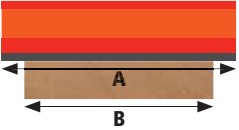
- Versión para toma de fuerza de 1000 rpm
- Versión para toma de fuerza de 2000 rpm
- Patines laterales
- Desplazamiento lateral con cilindro hidráulico (solo para 130-155-180)
- Kit de bisagras frente de chapa en lugar de tiras de goma
- Kit de ruedas delanteras

MOD.	 HP - CV - PS											 Kg - LBS	
	MED	MAX	N.	N.	N.	RPM/UPM	RPM/UPM	A: CM	A: INCH	B: CM	B: INCH	Kg	Lbs
MT31F - 105	15-20	35	32	16	16	540	2550	114	45	105	41	177	390
MT31F - 130	20-25	35	40	20	20	540	2550	139	55	130	51	202	445
MT31F - 155	25-30	35	48	24	24	540	2550	164	65	153	60	223	491
MT31F - 180	30-35	35	56	28	28	540	2550	186	73	177	70	241	531

A = larghezza - width - largeur - Breite - ancho • B = larghezza di lavoro - working width - largeur de travail - Arbeitsbreite - anchura de trabajo
 NOTA: il peso aumenta di 26 Kg nella versione con spostamento laterale idraulico. - NOTE: The weight of the version with hydraulic cylinder side shifting increases 26 Kg (60 lbs).
 REMARQUE: Le poids de la version déplaçable avec vérin hydraulique augmente 26 kg. - HINWEIS: Bei Der Ausführung mit hydraulischer Seitverstellung erhöht sich das Gewicht um 26 kg. - NOTA: El peso aumenta 26 kg en la versión con desplazamiento lateral hidráulico.

MT31R

min
24HP

max
40HP

Trincia-erba con raccogliitore e scarico a livello del terreno

Trinciaerba per prati, giardini, parchi, campi sportivi. La varietà di utensili ed accessori disponibili ne consente l'utilizzo in svariate applicazioni come p.es. taglio accurato dell'erba, raccolta di foglie e residui, scarificazione del manto erboso ecc. Contenitore posteriore per l'erba trinciata con capacità fino a 1,1 metri cubi. Il peso non eccessivo ne consente l'utilizzo su trattori di potenza limitata.

EQUIPAGGIAMENTO DI SERIE:

- Attacco a 3 punti cat.1
- Albero cardanico
- Moltiplicatore in ghisa con ruota libera interna
- Rullo posteriore regolabile in altezza mediante manopole, cuscinetti rullo in acciaio INOX
- Disponibili vari tipi di utensili sul rotore
- Apertura raccogliitore mediante doppio cilindro idraulico (il trattore deve essere provvisto di distributore oleodinamico a innesti rapidi)
- Tubi e innesti rapidi
- Ruote anteriori pivotanti
- Conforme alle norme CE

A RICHIESTA:

- Rullo livellatore anteriore per regolazione fine della profondità di taglio (suggerito con coltelli verticut)
- Kit molle di ritegno ruote.

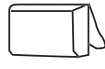

MOD.	 Kg - LBS		 LITRI/LITRES
	Kg	Lbs	
MT31R - 105	315	695	650
MT31R - 130	350	772	800
MT31R - 155	390	860	950
MT31R - 180	430	948	1100



Coltelli a spatola
Paddle knives
Couteaux à cuillère
Spachtelmessern
Cuchillos a espátula



Coltelli doppi
Double knife
Double couteaux
Doppelmesser
Cuchillo doble



Coltelli "Verticut 35 mm"
"Verticut" knives 35 mm
Couteaux "Verticut" 35 mm
"Verticut" Messer 35 mm
Cuchillos "Verticut" 35 mm

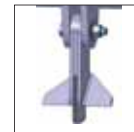

Coltelli "Verticut 70 mm"
"Verticut" knives 70 mm
Couteaux "Verticut" 70 mm
"Verticut" Messer 70 mm
Cuchillos "Verticut" 70 mm



Flail mower with gras collector

Flail mower for lawns, gardens, parks, sports fields. The variety of tools and accessories available allows it to be used in various applications such as accurate grass cut, collection of leaves and residues, scarification of the turf, etc. Rear container for chopped grass with a capacity of up to 1,1 cubic meter (up to 39 cubic feet). The not excessive weight allows its use on small tractors.



Broyeur avec bac de ramassage

Broyeur pour pelouses, jardins, parcs, terrains de sport. La variété d'outils et d'accessoires disponibles lui permet d'être utilisés dans diverses applications telles que la coupe précise de l'herbe, la collecte des feuilles et des résidus, la scarification du gazon, etc. Conteneur arrière pour herbe hachée d'une capacité allant jusqu'à 1,1 mètre cube. Son poids modéré lui permet d'être utilisé sur des tracteurs de puissance limitée.



Mulchgerät mit Grasaufnahmebehälter

Mulchgerät für Rasen, Gärten, Parks, Sportplätze, Reitenhöfe. Die Vielfalt der verfügbaren Werkzeuge und Zubehörteile ermöglicht den Einsatz in verschiedenen Anwendungen wie dem präzisen Schneiden von Gras, dem Sammeln von Blättern, Rückständen und Pferdeäpfel, dem Vertikutieren des Rasens usw. Heckaufnahmebehälter für gehäckseltes Gras mit einem Fassungsvermögen von bis zu 1,1 Kubikmetern. Das nicht übermäßige Gewicht ermöglicht den Einsatz auf Traktoren mit geringer PS Leistung.



Trituradora con colector

Trituradora para césped, jardines, parques, campos deportivos. La variedad de útiles y accesorios disponibles permite su uso en diversas aplicaciones como corte preciso de césped, recogida de hojas y residuos, escarificación del césped, etc. Contenedor trasero para hierba picada con capacidad de hasta 1,1 metros cúbicos. El peso no excesivo permite su uso incluso en tractores poco potentes.

STANDARD EQUIPMENT:

3-point linkage Cat. 1 • Driveline
• Cast iron gear box including free wheel • Rear roller adjustable by handles, stainless steel bearings in roller supports • Different types of tools available on the rotor • Grass collector opening through double hydraulic cylinder (the tractor has to be provided with hydraulic distributor and quick couplings) • Pipes and quick couplings • Front pivoting wheels • Built according CE rules

DOTATION STANDARD:

Attelage à 3-points Cat.1 • Cardan standard • Boîtier en fonte avec roue libre • Rouleau arrière réglable avec poignées, roulements en acier inoxydable • Rotor avec différents types d'outils disponibles • Double cylindre hydraulique pour l'ouverture du ramasseur (le tracteur doit être équipé d'un distributeur hydraulique et de raccords rapides) • Tubes et attelages rapides • Roues pivotantes arrière • Construit selon les normes CE

SERIENAUSRÜSTUNG:

3-Punkt Anschluss Kat.1 • Gelenkwelle • Innerer Freilauf in gusseisernem Getriebe • Hintere Walze mittels Drehknöpfen höhenverstellbar, Rollenlager aus Edelstahl • Verschiedene Arten von Werkzeugen sind am Rotor verfügbar • Sammelöffnung über doppelten Hydraulikzylinder (der Traktor muss mit einem Wegeventil mit Schnellkupplungen ausgestattet sein) • Leitungen und Kupplungen • Drehende Fronträder • Gemäß "CE" Normen erzeugt

EQUIPAMIENTO DE SERIE:

Conexión de 3 puntos Cat. 1 • Cardán standard • Multiplicador en en hierro fundido con rueda libre interna • Rodillo trasero regulable en altura mediante pomos, rodamientos de rodillos de acero inoxidable • Varios tipos de herramientas disponibles en el rotor • Apertura del colector mediante doble cilindro hidráulico (el tractor debe estar equipado con un distribuidor hidráulico con acoplamientos rápidos) • Tubos y injertos rápidos • Ruedas frontales • A cumplimiento de las normas CE

ON REQUEST:

• Front leveling roller for accurate adjustment of cut depth (suggested with verticut knives) • Kit of wheels springs

OPTIONS:

• Rouleau avant pour le réglage plus précise de la profondeur de coupe (conseillé avec couteaux verticut) • Kit ressorts pour roues.

SONDERAUSSTATTUNG:

• Vordere Nievellierungswalze zur Feineinstellung der Schnitttiefe (empfohlen bei Verticut-Messern) • Radfedersatz

A PETICIÓN:

• Rodillo nivelador frontal para ajuste fino de la profundidad de corte (sugerido con cuchillas verticut) • Kit de resortes de ruedas.

MT31RH

min 24HP max 40HP



Trincia-erba con raccogliitore e scarico in alto

Questo modello mantiene tutte le caratteristiche dell'MT31R aggiungendo ad esse, grazie alla capacità di sollevamento idraulico del contenitore ad una considerevole altezza, la possibilità di scaricare l'erba trinciata in un rimorchio oppure direttamente dentro ad un contenitore pubblico per sfalci.

EQUIPAGGIAMENTO DI SERIE:

- Attacco a 3 punti cat.1
- Albero cardanico
- Moltiplicatore in ghisa con ruota libera interna
- Rullo posteriore regolabile in altezza mediante manopole, cuscinetti rullo in acciaio INOX
- Disponibili vari tipi di utensili sul rotore
- Apertura raccogliitore mediante doppio cilindro idraulico (il trattore deve essere provvisto di distributore oleodinamico a innesti rapidi)
- Scarico dell'erba tagliata ad oltre 200 cm da terra (compreso il sollevamento dell'attacco a 3 punti del trattore)
- Tubi e innesti rapidi
- Ruote anteriori pivotanti
- Conforme alle norme CE

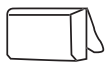
MOD.			
	Kg	Lbs	
MT31RH - 105	395	871	650
MT31RH - 130	430	948	800
MT31RH - 155	470	1036	950
MT31RH - 180	510	1124	1100



Flail mower with grass collector

This model maintains all the characteristics of the MT31R, adding to them, thanks to the capacity of hydraulic lifting of the grass container to a considerable height, the possibility of discharging the chopped grass, for example, into a trailer or directly into a public container for mowing waste.

STANDARD EQUIPMENT:

3-point linkage Cat. 1 • Driveline • Cast iron gear box including free wheel • Rear roller adjustable by handles, stainless steel bearings in roller supports • Different types of tools available on the rotor • Grass collector opening through double hydraulic cylinder (the tractor has to be provided with hydraulic distributor and quick couplings) • Can discharge the grass at a height of over 200 cm from the ground (including the lifting height of the tractor's 3-point hitch) • Pipes and quick couplings • Front pivoting wheels • Built according CE rules



Broyeur avec bac de ramassage

Ce modèle conserve toutes les caractéristiques du MT31R, en y ajoutant, grâce à la capacité de levage hydraulique du bac de ramassage à une hauteur considérable, la possibilité de décharger l'herbe coupée, par exemple, dans une remorque ou directement dans un conteneur public pour les déchets de tonte.

DOTATION STANDARD:

Attelage à 3-points Cat.1 • Cardan standard • Boîtier en fonte avec roue libre • Rouleau arrière réglable avec poignées, roulements en acier inoxydable • Rotor avec différents types d'outils disponibles • Double cylindre hydraulique pour l'ouverture du ramasseur (le tracteur doit être équipé d'un distributeur hydraulique et de raccords rapides) • Possibilité de décharger l'herbe à une hauteur de plus de 200 cm du sol (compte tenu de la hauteur de levage de l'attelage 3 points du tracteur) • Tubes et attelages rapides • Roues pivotantes arrière • Construit selon les normes CE



Mulchgerät mit Grasaufnahmebehälter

Dieses Modell behält alle Eigenschaften des MT31R bei und bietet darüber hinaus, dank der hydraulischen Hubkapazität des Behälters auf eine beträchtliche Höhe, die Möglichkeit, das gehäckselte Gras in einen Anhänger oder direkt in einen öffentlichen Container für Grasschnitt zu entladen.

SERIENAUSRÜSTUNG:

3-Punkt Anschluss Kat.1 • Gelenkwelle • Innerer Freilauf in gusseisernem Getriebe • Hintere Walze mittels Drehknöpfen höhenverstellbar, Rollenlager aus Edelstahl • Verschiedene Arten von Werkzeugen sind am Rotor verfügbar • Sammelöffnung über doppelten Hydraulizylinder (der Traktor muss mit einem Wegeventil mit Schnellkupplungen ausgestattet sein) • Mahgut aus einer Höhe von mehr als 200 cm über dem Boden auswerfen (einschließlich Anheben des Anbaugeräts 3-Punkt-Anbau des Traktors) • Leitungen und Kupplungen • Drehende Fronträder • Gemäß "CE" Normen erzeugt









Trituradora con colector

Este modelo mantiene todas las características del MT31R, añadiéndoles, gracias a la capacidad de elevación hidráulica del contenedor de césped a una altura considerable, la posibilidad de descargar el césped cortado en un remolque o directamente en un contenedor público de recortes de césped.

EQUIPAMIENTO DE SERIE:

Conexión de 3 puntos Cat. 1 • Cardán standard • Multiplicador en hierro fundido con rueda libre interna • Rodillo trasero regulable en altura mediante pomos, rodamientos de rodillos de acero inoxidable • Varios tipos de herramientas disponibles en el rotor • Apertura del colector mediante doble cilindro hidráulico (el tractor debe estar equipado con un distribuidor hidráulico con acoplamientos rápidos) • Descarga de hierba cortada a más de 200 cm del suelo (incluida la elevación del enganche de 3-puntos del tractor) • Tubos e injertos rápidos • Ruedas frontales • A cumplimiento de las normas CE

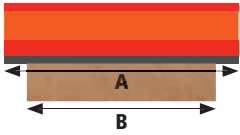
MOD.												
	HP - CV - PS								N.	N.	N.	N.
MT31R - 105 / MT31RH - 105	24-30	40	16	32	48	80	540	2550	119	47	105	41
MT31R - 130 / MT31RH - 130	28-32	40	20	40	60	100	540	2550	144	57	130	51
MT31R - 155 / MT31RH - 155	32-36	40	24	48	72	120	540	2550	167	66	153	60
MT31R - 180 / MT31RH - 180	36-40	40	28	56	84	140	540	2550	194	77	180	71

MT40-MT40SV

min
15HP

max
50HP

Trinciatrice

Trinciatrice universale, il robusto telaio con profilo smussato facilita lo scarico del materiale trinciato consentendole di lavorare con ottimi risultati sia su erba che su sarmenti fino a circa 4 cm di diametro.

EQUIPAGGIAMENTO DI SERIE:

- Attacco a 3 punti Cat.1, spostabile lateralmente in 2 posizioni (eccetto cm 105)
- Moltiplicatore con ruota libera interna
- Albero cardanico standard
- Contro-coltello
- Rullo posteriore
- Bandelle di protezione anteriore in lamiera e di protezione posteriore in gomma
- Possibilità di montare vari tipi di coltelli oppure mazze sul rotore
- Applicabile a trattori con PTO a 540 o 1000 giri/min.

A RICHIESTA:

- Slitte laterali
- Spostamento laterale scorrevole (a partire da cm 120) con manovella oppure cilindro idraulico



Coltelli ad "Y"
"Y" shaped knives
Couteaux "Y"
"Y" Messer
Cuchillos "Y"



Mazza
Hammer
Marteau
Hammer
Mazas



Coltelli a "T"
"T" shaped knives
Couteaux "T"
"T" Messer
Cuchillos "T"

MT40



MT40SV



Flail mower

Multi purpose mulcher, the sturdy frame with inclined profile facilitates the discharge of the shred material allowing it to work with excellent results both on grass and on pruning up to about 4 cm (1 1/2") in diameter.

STANDARD EQUIPMENT:

3-point linkage Cat. 1 including side offset at two positions (excepted cm 105) • Gearbox including overrun clutch • Standard Driveline • Counter-knife • Rear roller • Front protection steel flaps and rear rubber protection flaps • Rotor with knives or hammers • Fit on tractors with 540 or 1000 PTO.

ON REQUEST:

Side skids • Side shift through crank or hydraulic cylinder starting from cm 120



Broyeur

Broyeur universel, le châssis robuste au profil biseauté facilite le déchargement du produit haché lui permettant de travailler avec d'excellents résultats à la fois sur l'herbe et sur des sarments jusqu'à environ 4 cm de diamètre.

DOTATION STANDARD:

Attelage à 3 points Cat 1, avec déplacement latéral en deux positions (excepté cm 105) • Boîtier avec roué libre à l'intérieur • Cardan standard • Contre-couteau • Rouleau arrière • Bandes de protection antérieures en tôle et bandes de protection arrière en caoutchouc • Rotor avec couteaux ou marteaux • Pour tracteurs avec pris de force à 540 ou 1000 tours/min.

OPTIONS:

Patins latéraux • Kit déplacement latéral (à partir de cm 120) par manivelle ou par cylindre hydraulique



Mulchgerät

Universalmulcher, dessen mit abgerundetem Profil robuste Rahmen, das Entladen des gehackten Produkts erleichtert und ermöglicht so hervorragende Ergebnisse sowohl auf Gras als auch auf Schnitten bis 4 cm. Durchmesser.

SERIENAUSRÜSTUNG:

3-Punkt Anschluss Kat. 1, seitlich verstellbar zu zwei Positionen (außer cm 105) • Getriebe mit innerem Freilauf • Standard Gelenkwelle • Gegenmesser • Hintere Walze • Vordere Schutzbleche und hinterer Gummi-Schutz • Rotor mit Hämmer oder Y-Messern • Anwendbar auf Schlepper bei 540 oder 1000 Zapfwelle.

SONDERAUSSTATTUNG:

Satz Stützkufen • Satz für die seitliche Verstellung ab cm 120 mit Kurbel oder hydraulischem Zylinder



Trituradora

Trituradora universal, el robusto marco con perfil biselado facilita la descarga del producto picado permitiéndole trabajar con excelentes resultados tanto en césped como en podas (hasta un diámetro de 4 cm).

EQUIPAMIENTO DE SERIE:

Conexión de 3 puntos Cat.1, desplazable lateralmente en 2 posiciones • Multiplicador con rueda libre interna. • Cardán standard • Contra-cuchillo • Rodillo Trasero • Placa de protección frontal en chapa y protección de goma trasera. • Posibilidad de montar varios tipos de cuchillos o martillos en el rotor. • Aplicable a todos los tractores con PTO a 540 o 1000 rpm.

A PETICIÓN:

Patines laterales • Desplazamiento lateral deslizante (a partir de 120 CM) con manivela o cilindro hidráulico.

MOD.	HP - CV - PS		N.	N.	N.	RPM/UPM	RPM/UPM	A: CM B: INCH				Kg - LBS	
	MED	MAX						A: CM	A: INCH	B: CM	B: INCH	Kg	Lbs
MT40 - 105	15-22	40	24	24	12	540/1000	2160/2250	118	46	105	41	272	600
MT40 - 120	22-30	40	28	28	14	540/1000	2160/2250	134	53	121	48	298	657
MT40 - 140	30-40	40	32	32	16	540/1000	2160/2250	150	59	138	54	319	703
MT40 - 155	40-45	45	36	36	18	540/1000	2160/2250	166	65	154	81	345	761
MT40 - 170	45-50	50	40	40	20	540/1000	2160/2250	182	72	170	67	363	800
MT40 - 185	45-50	50	44	44	22	540/1000	2160/2250	200	79	185	74	382	842
MT40 - 200	45-50	50	48	48	24	540/1000	2160/2250	216	85	202	80	415	915

A = larghezza - width - largeur - Breite - ancho • B = larghezza di lavoro - working width - largeur de travail - Arbeitsbreite - anchura de trabajo
 NOTA: il peso aumenta di 16 Kg nella versione con spostamento laterale idraulico (MT40SV) - NOTE: The weight of the version with hydraulic cylinder side shifting (MT40SV) increases 16 Kg (35 lbs). - REMARQUE: Le poids de la version déplaçable avec vérin hydraulique (MT40SV) augmente 16 kg. - HINWEIS: Bei Der Ausführung mit hydraulischer Seitverstellung (MT40SV) erhöht sich das Gewicht um 16 kg. - NOTA: El peso aumenta 16 kg en la versión con desplazamiento lateral hidráulico (MT40SV).

MT40F-MT40FSV

min 15HP max 50HP

Trinciatrice frontale

Trinciatrice frontale con struttura rinforzata che la rendono adatta a lavori gravosi nelle più svariate condizioni sia su erba che su rami.

EQUIPAGGIAMENTO DI SERIE:

- Attacco a 3 punti Cat.1, spostabile lateralmente in 2 posizioni (eccetto cm 105)
- Moltiplicatore con presa di forza passante e doppia ruota libera interna
- Albero cardanico standard
- Contro-coltello
- Rullo posteriore
- Bandelle di protezione anteriore in lamiera e di protezione posteriore in gomma
- Possibilità di montare vari tipi di coltelli oppure mazze sul rotore
- Applicabile a trattori con PTO a 540 o 1000 giri/min.

A RICHIESTA:

- Slitte laterali
- Spostamento laterale scorrevole (a partire da cm 120) con manovella oppure cilindro idraulico
- Attacco a 3 punti supplementare (fisso oppure scorrevole) per attacco sia anteriore che posteriore al trattore



Coltelli ad "Y"
"Y" shaped knives
Couteaux "Y"
"Y" Messer
Cuchillos "Y"



Mazza
Hammer
Marteau
Hammer
Mazas



Coltelli a "T"
"T" shaped knives
Couteaux "T"
"T" Messer
Cuchillos "T"

MT40F



MT40FSV



Front flail mower

Front shredder with reinforced structure that make it suitable for heavy work in the most varied conditions both on grass and on branches.

STANDARD EQUIPMENT:

3-point linkage Cat. 1 including side offset at two positions (excepted cm 105) • Gearbox with double PTO including overrun clutch • Standard Driveline • Counter-knife • Rear roller • Front protection steel flaps and rear rubber protection flaps • Rotor with knives or hammers • Fit on tractors with 540 or 1000 PTO.

ON REQUEST:

Side skids • Side shift through crank or hydraulic cylinder (starting from cm 120) • Additional 3-point Hitch (fix or with side shift) to fit front- or rear-mounted to the tractor



Broyeur frontale

Broyeur frontal avec structure renforcée qui le rend adapté aux travaux lourds dans les conditions les plus variées à la fois sur l'herbe et sur les branches.

DOTATION STANDARD:

Attelage à 3 points Cat 1, avec déplacement latéral en deux positions (excepté cm 105) • Boîtier avec double pris de force et roue libre à l'intérieur • Cardan standard • Contre-couteau • Rouleau arrière • Bandes de protection antérieurs en tôle et bandes de protection arrière en caoutchouc • Rotor avec couteaux ou marteaux • Pour tracteurs avec pris de force à 540 ou 1000 tours/min.

OPTIONS:

Patins latéraux • Attelage 3 pts déportable (à partir de cm 120) par manivelle ou par cylindre hydraulique • Attelage à 3 pts additionnel (fixe ou déportable) pour l'application frontale ou à l'arrière du tracteur.



Mulchgerät im Frontanbau

Frontmulcher mit verstärkter Struktur, die es für schwere Arbeiten unter unterschiedlichsten Bedingungen sowohl auf Gras als auch auf Ästen geeignet macht.

SERIENAUSRÜSTUNG:

3-Punkt Anschluss Kat. 1, seitlich verstellbar zu zwei Positionen (außer cm 105) • Durchtrieb mit doppelter Std. Gelenkwelle innerem Freilauf • Gegenmesser • Hintere Walze • Vordere Schutzbleche und hinterer Gummischutz • Rotor mit Hämmern oder Y-Messern • Anwendbar auf Schlepper bei 540 oder 1000 Upm. Zapfwelle.

SONDERAUSSTATTUNG:

Satz Stützkufen • Seitliche Gleitverschiebung (ab cm 120) mit Kurbel oder hydraulischem Zylinder • Zusätzlicher 3-Punkt Anschluss (fix oder verstellbar) zu kombiniertem Heck und Frontanbau



Trituradora con conexión frontal

Trituradora frontal con estructura reforzada que la hacen apta para trabajos pesados en las más variadas condiciones tanto en hierba como en ramas.

EQUIPAMIENTO DE SERIE:

Conexión de 3 puntos Cat.1, desplazable lateralmente en 2 posiciones • Multiplicador con PTO pasante y doble rueda libre interna. • Cardán standard • Contra-cuchillo • Rodillo Trasero • Placa de protección frontal en chapa y protección de goma trasera. • Posibilidad de montar varios tipos de cuchillos o mazas en el rotor. • Aplicable a todos los tractores con PTO a 540 o 1000 rpm.

A PETICIÓN:

Patines laterales • Desplazamiento lateral deslizante (a partir de 120 CM) con manivela o cilindro hidráulico • Conexión adicional de 3 puntos (fija o deslizante) para conexión delantera y trasera

MOD.	HP - CV - PS		N.	N.	N.	RPM/UPM	RPM/UPM	A: CM A: INCH B: CM B: INCH				Kg - LBS	
	MED	MAX						Kg	Lbs				
MT40F - 105	15-22	40	24	24	12	540/1000	2160/2250	118	46	105	41	282	622
MT40F - 120	22-30	40	28	28	14	540/1000	2160/2250	134	53	121	48	317	699
MT40F - 140	30-40	40	32	32	16	540/1000	2160/2250	150	59	138	54	336	741
MT40F - 155	40-45	45	36	36	18	540/1000	2160/2250	166	65	154	61	362	798
MT40F - 170	45-50	50	40	40	20	540/1000	2160/2250	182	72	170	67	390	860
MT40F - 185	45-50	50	44	44	22	540/1000	2160/2250	200	79	185	74	417	919
MT40F - 200	45-50	50	48	48	24	540/1000	2160/2250	216	85	202	80	438	966

A = larghezza - width - largeur - Breite - ancho • B = larghezza di lavoro - working width - largeur de travail - Arbeitsbreite - anchura de trabajo
 NOTA: il peso aumenta di 16 Kg nella versione con spostamento laterale idraulico (MT40FSV) - NOTE: The weight of the version with hydraulic cylinder side shifting (MT40FSV) increases 16 Kg (35 lbs) - REMARQUE: Le poids de la version déplaçable avec vérin hydraulique (MT40FSV) augmente 16 kg. - HINWEIS: Bei Der Ausführung mit hydraulischer Seitverstellung (MT40FSV) erhöht sich das Gewicht um 16 kg. - NOTA: El peso aumenta 16 kg en la versión con desplazamiento lateral hidráulico (MT40FSV)

MT61-MT61SV

min
35HP

max
70HP

Trinciatrice per erba e sarmenti

Robusta trinciatrice per uso su erba e sarmenti (fino a 4-5 cm di diametro). Ha grande versatilità di utilizzo grazie alla disponibilità di diversi tipi di utensile. La scatola sovradimensionata, la trasmissione laterale con cinghie trapezoidali dentate ed il rotore con supporti e mozzi rinforzati, ne fanno una macchina molto affidabile; la ricca dotazione di serie e la disponibilità di accessori a richiesta la rendono adatta ad ogni esigenza.

EQUIPAGGIAMENTO DI SERIE:

- Attacco a 3 punti Cat.1 e 2 spostabile lateralmente in 2 posizioni
- Moltiplicatore con ruota libera interna
- Contro-coltello
- Albero cardanico
- Rullo Posteriore
- Possibilità di montare vari tipi di utensili sul rotore
- Bandelle di protezione anteriori
- Paraurti laterali
- Conforme alle norme CE.
- Telaio con lato destro arrotondato ed inclinato per evitare danni alle piante

A RICHIESTA:

- Slitte laterali
- Kit spostamento a vite
- Kit cilindro idraulico per spostamento
- Kit denti per legna
- Blindatura telaio



Coltelli ad "Y"
"Y" shaped knives
Couteaux "Y"
"Y" Messer
Cuchillos "Y"



Mazza
Hammer
Marteau
Hammer
Mazas



Coltelli a "T"
"T" shaped knives
Couteaux "T"
"T" Messer
Cuchillos "T"



Coltelli a spatola
Paddle knives
Couteaux à cuillère
Spachtelmesser
Cuchillos a espátula



Shredder for grass and prunings

Robust machine for use on grass and pruning up to 4 to 5 cm diameter (1 3/4"). Very versatile as it can mount on the rotor different tool types. Very reliable as it is supplied with oversized gearbox, V type teeth belts side transmission and reinforced rotor hubs and supports. Ideal for all requirements of a medium size farm thanks the complete standard equipment and the options available on request.

STANDARD EQUIPMENT:

3-point hitch Cat. 1 and 2 with side movement in two positions • Gearbox with free wheel inside • Counterknife • Driveline • Rear roller • Rotor with different kind of tools • Front protection flaps • Side bumpers • Built according CE rules • Main chassis with rounded and inclined right side to avoid damages to branches and trees.

ON REQUEST:

Side skids • Kit offset though handle • Kit hydraulic cylinder for side shift • Rear teeth for wood • Double frame



Broyeur pour herbe et sarments

Robuste machine pour utilisation sur herbe et sarments jusqu'à environ 5 cm de diamètre. Elle a une grande versatilité grâce à la possibilité de monter différents types d'outils sur le rotor. La boîte surdimensionnée, la transmission latérale avec courroies dentées et les support et moyeux du rotor renforcés en font une machine très fiable. La dotation standard très riche et la disponibilité d'accessoires sur demande la rendent une machine idéale pour toutes nécessités d'une moyenne entreprise agricole.

DOTATION STANDARD:

Attelage à 3 points Cat. 1 et 2 réglable latéralement à deux positions • Boite avec roue libre interne • Contrecouteau • Cardan standard • Rouleau arrière • Possibilité de monter différents couteaux ou marteaux sur le rotor • Bandes de protection avant • Pare-chocs latéraux • Construit selon les normes CE • Châssis avec côté droit arrondi et incliné pour éviter d'endommager les branches et les arbres.

OPTIONS:

Patins d'appuis • Kit déplacement par vis • Kit cylindre hydraulique pour déplacement latéral • Dents pour bois • Double châssis

MOD.	HP - CV - PS		N.	N.	N.	N.	RPM/UPM	RPM/UPM	A: CM A: INCH B: CM B: INCH				Kg - LBS	
	MED	MAX							A: CM	A: INCH	B: CM	B: INCH	Kg	Lbs
MT61 - 140	35-45	50	48	48	24	24	540/1000	2232/2325	153	60	140	55	341	752
MT61 - 160	40-55	60	56	56	28	28	540/1000	2232/2325	173	68	160	63	370	816
MT61 - 190	45-60	70	64	64	32	32	540/1000	2232/2325	203	80	190	75	416	917
MT61 - 220	50-60	70	72	72	36	36	540/1000	2232/2325	233	92	220	86	453	1000
MT61 - 250	50-60	70	80	80	40	40	540/1000	2232/2325	263	104	250	98	491	1082

A = larghezza - width - largeur - Breite - ancho • B = larghezza di lavoro - working width - largeur de travail - Arbeitsbreite - anchura de trabajo

NOTA: Il peso aumenta di 41 Kg nella versione con spostamento laterale idraulico (MT61SV)

NOTE: The weight of the version with hydraulic cylinder side shifting (MT61SV) increases 41 Kg (90 lbs)

REMARQUE: Le poids de la version déplaçable avec vérin hydraulique (MT61SV) augmente 41 kg.

HINWEIS: Bei Der Ausführung mit hydraulischer Seitverstellung (MT61SV) erhöht sich das Gewicht um 41 kg.

NOTA: El peso aumenta 41 kg en la versión con desplazamiento lateral hidráulico (MT61SV)



Mulchgerät für Gras und Reberanken

Robuster Mulcher für Gras- und Weintriebe (bis zu 4-5 cm Durchmesser). Dank der Verfügbarkeit verschiedener Arten von Werkzeugen hat sie eine grosse vielseitigkeit der Verwendung. Das überdimensionierte Getriebe, das mit Trapezzahnriemen seitliche Antrieb und der Rotor mit verstärkten Stützen und Naben machen sie zu einer sehr zuverlässigen Maschine. Die reichhaltige Serienausstattung und die Verfügbarkeit von Zubehör auf Anfrage machen sie für jeden Bedarf geeignet

SERIENAUSRÜSTUNG:

3-Punkt Anschluss Kat. 1, 2 seitlich einstellbar (2 Stellungen) • Getriebe mit innerem Freilauf • Gegenmesser • Standard Gelenkwelle • Hintere Walze • Rotor mit Hämmern oder Y-Messern • Vordere Schutzbleche • Seitenstoßfänger • Entsprechend der Ce-Normen • Grundrahmen mit nach links abgerundeter und geneigter rechter Seite, um Schäden an Ästen und Bäumen zu vermeiden.

SONDERAUSSTATTUNG:

Seitliche Stützkufen • Satz Schraubenverstellung • Satz für hydraulischen Zylinder • Hintere Rebreden für Holz • Doppelrahmen



Trituradora de hierba y madera

Trituradora robusta para su uso en hierba y sarmientos (hasta 4-5 cm de diámetro). Tiene una gran versatilidad de uso gracias a la disponibilidad de diferentes tipos de herramientas. La caja sobredimensionada, la transmisión lateral con correas trapezoidales dentadas y el rotor con soportes y bujes reforzados, la convierten en una máquina muy fiable, el rico equipamiento de serie y la disponibilidad de accesorios bajo pedido la hacen adecuada para cada necesidad.

EQUIPAMIENTO DE SERIE:

Conexion de 3 puntos Cat.1 y 2 • Multiplicador con rueda libre interna • Contra-cuchillo • Cardán standard • Rodillo Trasero • Posibilidad de montar varios tipos de cuchillos o martillos en el rotor • Placas de protección frontales • Parachoques laterales • A cumplimiento de las normas CE • Marco principal con lado derecho redondeado e inclinado para evitar daños a las ramas y a los árboles..

A PETICIÓN:

Patines laterales • Kit de desplazamiento de tornillo • Kit desplazamiento con cilindro hidráulico • Kit de dientes traseros para madera • Doble chasis



MT80-MT80H

min
35HP

max
120HP

Trinciatrice per sarmenti, paglia, erba e mais

Struttura robustissima e compatta. Rotore costruito con tubo di grande diametro, grosso spessore e perfettamente equilibrato montato su cuscinetti auto-allineanti. Mazze universali di forma particolare per distruggere legna (fino ad un diametro di 7 cm circa), tralci di vite ed erba. Possibilità di montare coltelli universali.

EQUIPAGGIAMENTO DI SERIE:

- Attacco a 3 punti Cat. 2 spostabile lateralmente in 2 posizioni
- Albero cardanico
- Moltiplicatore con ruota libera interna
- Rullo posteriore
- Possibilità di montare coltelli o mazze sul rotore
- Bandelle di protezione anteriori
- Lamiera blindatura telaio
- Conforme alle norme CE.
- Telaio con lato destro arrotondato ed inclinato per evitare danni alle piante.

A RICHIESTA:

- Slitte laterali
- Kit denti per legna
- Kit spostamento (40 cm) con manovella
- Kit spostamento (40 cm) con cilindro idraulico
- Ruote posteriori sterzanti (al posto del rullo posteriore)



Coltelli ad "Y"
"Y" shaped knives
Couteaux "Y"
"Y" Messer
Cuchillos "Y"

Mazza
Hammer
Marteau
Hammer
Mazas



Shredder, for pruning, straw, grass and corn stalks

Extremely sturdy and compact structure. Big diameter, heavy-gauge balanced rotor, mounted on self-aligning bearings. Specially-shaped all purpose hammers for breaking up wood up to 7 cm (3") diameter, grapevine shoots and grass. Optional fitment of universal knives.

STANDARD EQUIPMENT:

3-point hitch Cat. 2 with side movement in two positions • Driveline • Free wheel inside gearbox • Rear roller • Front protection flaps • Rotor with knives or hammers • Double frame • Built according CE rules • Main chassis with rounded and inclined right side to avoid damages to branches and trees.

ON REQUEST:

Side skids • Rear teeth for wood • Side-shift kit complete with handle (40 cm) • Side-shift kit complete with hydraulic cylinder (40 cm) • Rear pivoting wheels (instead of rear roller)



Broyeur pour sarments, paille, herbe et maïs

Châssis très robuste et compact. Rotor construit avec tube de grand diamètre, très épais et parfaitement équilibré monté sur des roulements à alignement automatique. Marteaux universels ayant une forme particulière pour détruire bois, jusqu'à environs 7 cm de diamètre, sarments de vigne et herbe. Possibilité de monter des couteaux universels.

DOTATION STANDARD:

Attelage à 3 points Cat. 2 réglable latéralement à deux positions • Cardan standard • Roue libre dans le boîtier • Rouleau arrière • Bandes frontales de protection • Rotor à couteaux ou marteaux • Double châssis • Construit selon les normes CE • Châssis avec côté droit arrondi et incliné pour éviter d'endommager les branches et les arbres.

OPTIONS:

Patins d'appuis • Dents pour bois • Kit de déplacement complet avec manivelle (40 cm) • Kit de déplacement complet avec cylindre hydraulique (40 cm) • Roues arrière pivotantes (au lieu du rouleau d'appui)

MOD.	HP - CV - PS		N.	N.	RPM/UPM	RPM/UPM	A: CM A: INCH B: CM B: INCH				Kg - LBS	
	MED	MAX					A: CM	A: INCH	B: CM	B: INCH	Kg	Lbs
MT80 - 155	35-45	70	36	12	540/1000	2300/2220	172	68	156	62	468	1032
MT80 - 180	40-50	80	42	14	540/1000	2300/2220	196	78	180	71	512	1129
MT80 - 200	50-60	80	48	16	540/1000	2300/2220	220	87	204	80	549	1210
MT80 - 230	60-70	80	54	18	540/1000	2300/2220	244	96	228	90	600	1323
MT80 - 250	70-80	90	60	20	1000	2220	268	106	252	99	694	1530
MT80 - 280	80-90	90	66	22	1000	2220	292	115	276	107	733	1616
MT80H - 250	70-80	120	60	20	1000	2220	268	106	252	99	724	1596
MT80H - 280	80-90	120	66	22	1000	2200	292	115	276	107	785	1731

A = larghezza - width - largeur - Breite - ancho • B = larghezza di lavoro - working width - largeur de travail - Arbeitsbreite - anchura de trabajo

NOTA: Il peso aumenta di 102 Kg nella versione con spostamento laterale idraulico
NOTE: The weight of the version with hydraulic cylinder side shifting increases 102 Kg (225 lbs)

REMARQUE: Le poids de la version déplaçable avec vérin hydraulique augmente 102 kg.

HINWEIS: Bei Der Ausführung mit hydraulischer Seitverstellung erhöht sich das Gewicht um 102 kg.

NOTA: El peso aumenta 102 kg en la versión con desplazamiento lateral hidráulico



Mulchgerät für Rebranken, Stroh, Gras und Mais

Sehr robuste und kompakte Struktur. Rotorwelle aus dickem Rohr mit großem Durchmesser, perfekt abgewaegt und auf selbstausrichtenden Lagern montiert. Speziell geformte Universalschlägel zum Zerkleinern von Holz (bis zu einem Durchmesser von ca. 7 cm), Weintrieben und Gras. Möglichkeit der Montage von Y-Universalmessern.

SERIENAUSRÜSTUNG:

3-Punkt Anschluss Kat. 2 seitlich einstellbar (2 Stellungen) • Gelenkwelle • Getriebe mit innerem Freilauf • Hintere Stützwalze • Frontschutzbleche • Rotor mit Y Messern oder Hämmern • Doppelrahmen • Gemäß CE Nomen erzeugt • Grundrahmen mit nach links abgerundeter und geneigter rechter Seite, um Schäden an Ästen und Bäumen zu vermeiden.

SONDERAUSSTATTUNG:

Seitliche Stützkufen • Hintere Rebrechen für Holz • Satz seitliche Verstellung durch Kurbel (40 cm) • Satz hydraulischer Seitenverschub (40 cm) • Hintere Lenkräder (anstatt der Stützwalze)



Trituradora de madera, paja, hierba y maíz

Estructura muy robusta y compacta. Rotor construido con tubo de gran diámetro y grueso, perfectamente equilibrado y montado sobre cojinetes autoalineables. Mazos universales de forma especial para triturar madera (hasta un diámetro de unos 7 cm), sarmientos y hierba. Posibilidad de montar cuchillos universales.

EQUIPAMIENTO DE SERIE:

Conexion de 3 puntos Cat. 2 • Cardán standard • Multiplicador con rueda libre interna • Rodillo Trasero • Placas de protección frontales • Posibilidad de montar de cuchillos o mazas en el rotor • Doble chasis • A cumplimiento de las normas CE • Marco principal con lado derecho redondeado e inclinado para evitar daños a las ramas y a los árboles.

A PETICIÓN:

Patines laterales • Kit de dientes traseros para madera • Kit de desplazamiento lateral con manivela (40 cm) • Kit de desplazamiento lateral con cilindro hidraulico (40 cm) • Ruedas traseras de la dirección (en lugar de rodillo trasero)



MT90

min 35HP max 100HP

Trinciatrice reversibile per legna ed erba

Può essere usata su trattori con attacco posteriore, frontale o reversibile indipendentemente dal senso di rotazione della presa di forza.

La particolare profilatura del telaio facilita lo scarico del materiale trinciato consentendo di lavorare sia su erba che sarmenti con scarso assorbimento di potenza.

EQUIPAGGIAMENTO DI SERIE:

- Doppio attacco a 3 punti (anteriore e posteriore) Cat. 1 e 2 scorrevole con cilindro idraulico (40 cm).
- Albero cardanico
- Moltiplicatore con presa di forza passante e doppia ruota libera interna
- Rullo posteriore
- Slitte regolazione profondità
- Catene di protezione anteriori
- Contro-coltello regolabile
- Tiranti di rinforzo sull'attacco a 3 punti
- Telaio con estremità inclinate sul lato destro per consentire di passare vicino alla piante senza rovinarle
- Possibilità di montare coltelli o mazze sul rotore
- Conforme alle norme CE.

A RICHIESTA:

- Ruote frontali



Coltelli ad "Y"
"Y" shaped knives
Couteaux "Y"
"Y" Messer
Cuchillos "Y"

Mazza
Hammer
Marteau
Hammer
Mazas



Reversible shredder

It can be used on tractors with front, rear and reversible linkage independently of the direction of rotation of the P.T.O.

The main frame design facilitates the rear discharge of the shred material allowing to work both on grass and prunings with low power absorption.

STANDARD EQUIPMENT:

Double 3-point linkage (front and rear) Cat. 1 & 2 with side shifting (40 cm / 16") through hydraulic cylinder • Driveline • Gearbox with double PTO and double free wheel inside • Rear roller • Side skids • Front protection chains • Adjustable counter-knife • Reinforcing bars on 3 point linkage • Main frame with inclined ends on right side to allow passing close to trees without damaging them • Rotor with knives or hammers • Built according CE rules.

ON REQUEST:

Front wheels



Broyeur reversible

Il peut être utilisé sur tracteurs avec attelage frontal, arrière, réversible indépendamment du sens de rotation de la prise de force.







Le profilage particulier du châssis facilite le déchargement du matériau coupé permettant de travailler à la fois sur l'herbe et les sarments avec une faible absorption de puissance.

DOTATION STANDARD:

Double attelage à 3 points (avant et arrière) Cat. 1 et 2 déplaçable (40 cm) par cylindre hydraulique • Cardan standard • Boîtier avec double prise de force et roue libre à l'intérieur • Rouleau arrière • Patins latéraux • Chaînes de protection à l'avant • Contre-couteau réglable • Tiges de renforcement sur l'attelage 3 points • Châssis avec extrémités inclinées sur le côté droit pour permettre de passer à proximité des plantes sans les abîmer • Rotor à couteaux ou à marteaux • Construit selon les normes CE.

OPTIONS:

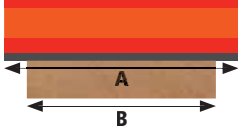
Roues avant

MOD.	 HP - CV - PS										 Kg - LBS	
	MED	MAX	N.	N.	RPM/UPM	RPM/UPM	A: CM	A: INCH	B: CM	B: INCH	Kg	Lbs
MT90 - 130	35-45	70	20	10	540/1000	2325/2232	155	61	134	53	580	1279
MT90 - 150	35-45	70	36	12	540/1000	2325/2232	175	69	156	62	620	1367
MT90 - 180	40-50	80	42	14	540/1000	2325/2232	199	78	180	71	665	1466
MT90 - 200	50-60	80	48	16	540/1000	2325/2232	223	88	204	80	700	1543
MT90 - 230	60-70	80	54	18	540/1000	2325/2232	247	97	228	90	775	1709
MT90 - 280	80-90	100	66	22	1000	2222	295	116	276	107	910	2006

A = larghezza - width - largeur - Breite - ancho • B = larghezza di lavoro - working width - largeur de travail - Arbeitsbreite - anchura de trabajo



Wendbares Mulchgerät für Holz und Gras

Es kann angebaut werden auf Schlepper, die sowohl Front als auch Heckanbau erlauben, unabhängig von der Drehrichtung der Zapfwelle. Die besondere Profilierung des Rahmens erleichtert das Entladen des Häckselguts und ermöglicht das Arbeiten sowohl auf Gras als auch auf Schnittholz mit geringer Leistungsaufnahme.

SERIENAUSRÜSTUNG:

- Vorderer und hinterer 3-Punkt Anschluss Kat. 1 und 2 seitlich verstellbar (40 cm) durch hydraulischen Zylinder
- Gelenkwelle
- Getriebe mit durchgehender Zapfwelle und doppeltem innerem Freilauf
- Hintere Walze
- Seitliche Stützkufen
- Schutzketten
- Gegenmesser
- 2 Querverbindungen am 3-Punkt Anschluss
- Rahmen mit abgeschrägten rechten Enden erlaubt nahe an den Pflanzen vorbei zu fahren, ohne sie zu beschädigen
- Rotor mit Messern oder Hämmern
- Gemäß CE Nomen erzeugt.

SONDERAUSSTATTUNG:

Vordere Eisenräder



Trituradora reversible de hierba y madera

Puede utilizarse en tractores con conexión posterior, frontal o reversible independientemente del sentido de rotación de la toma de fuerza. El particular perfilado del bastidor facilita la descarga del material picado permitiendo trabajar tanto en hierba como en poda con baja absorción de potencia.

EQUIPAMIENTO DE SERIE:

- Doble conexión de 3 puntos (delantera y trasera) Cat. 1 y 2 desplazable (40 cm) con cilindro hidráulico
- Cardán standard
- Multiplicador con toma de fuerza pasante y doble rueda libre interna
- Rodillo Trasero
- Patines laterales
- Cadenas de protección delanteras
- Contra-cuchillo regulable
- Barras de refuerzo en el enganche de 3 puntos
- Bastidor principal con extremos inclinados en el lado derecho para permitirle pasar cerca de los árboles sin dañarlos
- Posibilidad de montar de cuchillos o mazas en el rotor
- A cumplimiento de las normas CE.

A PETICIÓN:

Ruedas delanteras



Trinciatrice laterale

Trinciatrice dotata di braccio estensibile può lavorare con grande disassamento e svariate angolazioni. È l'ideale per l'uso in parchi, giardini, e spazi verdi in genere. Robusta e versatile, non ha un peso eccessivo così da poter essere utilizzata anche su trattori di potenza limitata.

EQUIPAGGIAMENTO DI SERIE:

- Attacco a 3 punti Cat.1
- Cardano
- Sicurezza e autolivellamento con bielletta
- Protezione anteriore
- Rullo posteriore
- Spostamento laterale idraulico ed inclinazione idraulica
- Moltiplicatore per PTO 540 giri/min. con ruota libera interna
- Slitte saldate.
- Rotore con coltelli "Y" o mazze
- Conforme alle norme CE



Coltelli ad "Y" "Y" shaped knives
Couteaux "Y"
"Y" Messer
Cuchillos "Y"

Mazza leggera Light hammer
Marteau léger
Leichten Hämmer
Maza ligera



Flail mower with extensible arm

Thanks to its extensible arms, this flail mower can work in extreme offset position and in various different angles, it is ideal for the use in green areas (like parks, gardens etc.). Strong and versatile, it is not excessively heavy so to suit also relatively small tractors.

STANDARD EQUIPMENT:

3-point linkage Cat.1 • Standard drive line • Safety and self levelling break-way coupling • Front safety protection • Rear roller • Hydraulic side adjustment and hydraulic inclination adjustment • Gear box for PTO 540 RPM with free wheel inside • Skids welded on main frame • Rotor with "Y" knives or hammers • Built according CE rules



Broyeur d'accotement

Broyeur qui peut travailler avec grand déport et plusieurs angles. C'est l'idéal pour l'emploi dans les parcs, les jardins et les espaces verts en général. Robuste et économe il a un poids limité tel qu'il peut être utilisé même sur des petits tracteurs de puissance relativement limitée.

DOTATION STANDARD:

Attelage à 3 points Cat. 1 • Cardan • Sécurité et auto-nivellement avec biellette • Protection avant • Rouleau arrière • Déport latérale hydraulique et inclinaison hydraulique • Boîtier pour PTO 540 tour/min et roue libre à l'intérieur • Patins soudés • Rotor à couteaux "Y" ou marteaux • Construit selon les normes CE



Seiten Mulchgerät

Dieses Mulchgerät kann dank dem ausdehnbarem Arm, in großer außerachsiger Position und in verschiedenen Abwinkelungen arbeiten. Diese Maschine findet seine ideale Einsatz auf Parken, Gärten, Grünflächen. Kräftig und vielseitig, erlaubt sein jedoch geringstes Gewicht einen Gebrauch auf Schlepper mit relativ kleiner Leistung.

SERIENAUSRÜSTUNG:

3-Punkt Anschluss Kat. 1 • Gelenkwelle • Anfahrtsicherung und Bodenangleich durch Pleuelstange • Vordere Gummischutz • Walze • Hydraulische Seitenverschiebung und Neigung • Getriebe 540 U/min mit Innerem Freilauf • Geschweisste Kufen • Rotor mit "Y" Messers oder Hämmer • Gemäß CE Normen erzeugt









Trituradora lateral

Trituradora equipada con un brazo extensible que puede trabajar con gran desplazamiento y varios ángulos. Es ideal para uso en parques, jardines y espacios verdes en general. Fuerte y versátil, no tiene un peso excesivo por lo que también se puede utilizar en tractores de potencia limitada.

EQUIPAMIENTO DE SERIE:

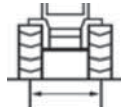
Conexión de 3 puntos Cat.1 • Cardán • Seguridad y sistema autonivelador con biela • Protección delatera • Rodillo trasero • Desplazamiento lateral hidráulico y inclinación hidráulica • Multiplicador por PTO 540 RPM con rueda libre interna • Patines laterales • Posibilidad de montar cuchillos "Y" o mazas en el rotor • A cumplimiento de las normas CE

MOD.	 HP - CV - PS							
	MED	MAX	N.	N.	RPM/UPM	RPM/UPM	CM MIN.	KG MIN.
MTL2 - 105	20	35	48	24	540	3078	100	650
MTL2 - 130	20	35	64	32	540	3078	110	700
MTL2 - 155	25	35	80	40	540	3078	120	800

A = larghezza - width - largeur - Breite - ancho • B = larghezza di lavoro - working width - largeur de travail - Arbeitsbreite - anchura de trabajo

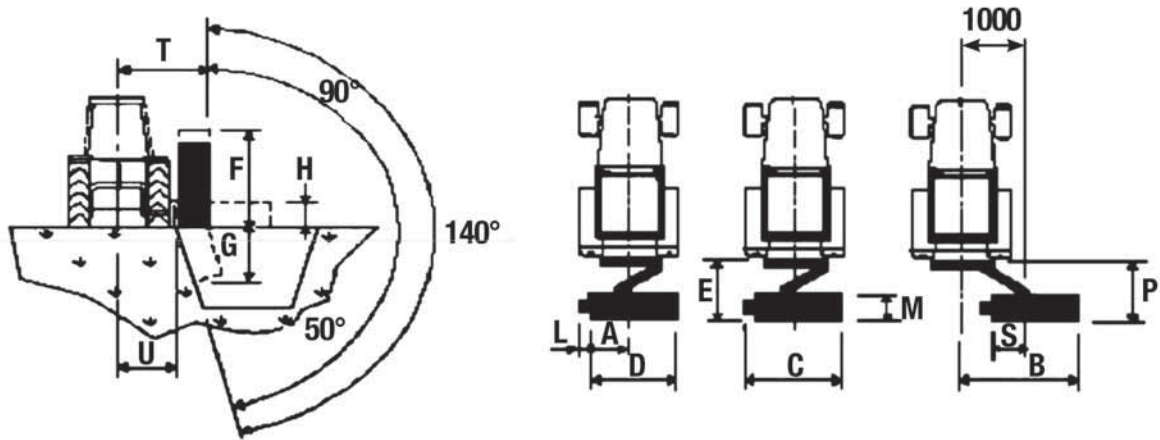

MOD.	Dati tecnici - Technische Daten - Technical data - Données techniques - Datos técnicos													
	A cm	B cm	C cm	D cm	E cm	F cm	G cm	H cm	L cm	M cm	P cm	S cm	T cm	U cm
MTL2 - 105	72	161	113	105	104	113	80	32	8	52	130	47	123	73
MTL2 - 130	72	186	140	132	104	140	105	32	8	52	130	47	123	73
MTL2 - 155	72	209	163	155	104	163	128	32	8	52	130	47	123	73

rotore con coltelli ad Y
rotor shaft with "Y" knives - rotor avec couteaux à "Y"
Rotor mit "Y" Messern - rotor con cuchillas a "Y"

COD.	MOD.	Kg - LBS	
		Kg	Lbs
MTL2 10Y	MTL2 - 105	215	474
MTL2 13Y	MTL2 - 130	232	511
MTL2 15Y	MTL2 - 155	255	562

rotore con mazze leggere
rotor shaft with light hammers - rotor avec marteaux
Rotor mit leichten Hämmern - rotor con mazas ligeras

COD.	MOD.	Kg - LBS	
		Kg	Lbs
MTL2 10M	MTL2 - 105	215	474
MTL2 13M	MTL2 - 130	232	511
MTL2 15M	MTL2 - 155	255	562



MURATORI

Trinciatrici

Flail mowers-mulchers-shredders. Broyeurs. Mulchgeräte. Trituradoras.



Via Pavarello, 21-21/ABC
41051 Castelnuovo Rangone
(MODENA) ITALY
Tel. +39 059 5330611 - Fax +39 059 537259
info@muratoriequip.it - www.muratoriequip.it

